

CANALETA SOB O TAMPO PARA ACOMODAÇÃO DAS INSTALAÇÕES

TAMPO EM MDF COR FREIJO

CHICOTE ELÉTRICO COM 1 METRO A MAIS ALÉM DO FIM DO MÓVEL

CAIXAS DE INSTALAÇÕES COM TOMADAS E CONECTORES RJ45

METALON 30X50MM COM PINTURA ELETROESTÁTICA NA COR PRETA

SMBA.1 BANCADA CENTRAL COM TOMADAS

SAPATAS NIVELADORAS



VISTA DE TOPO  
ESCALA 1:15



ELEVÇÃO FRONTAL  
ESCALA 1:15

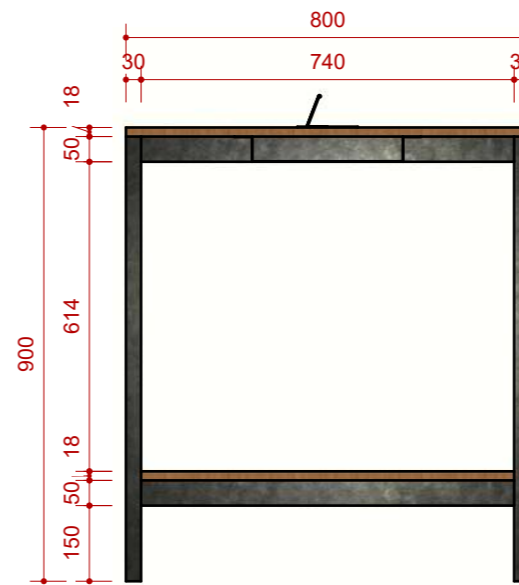

ELEVÇÃO LATERAL  
ESCALA 1:15

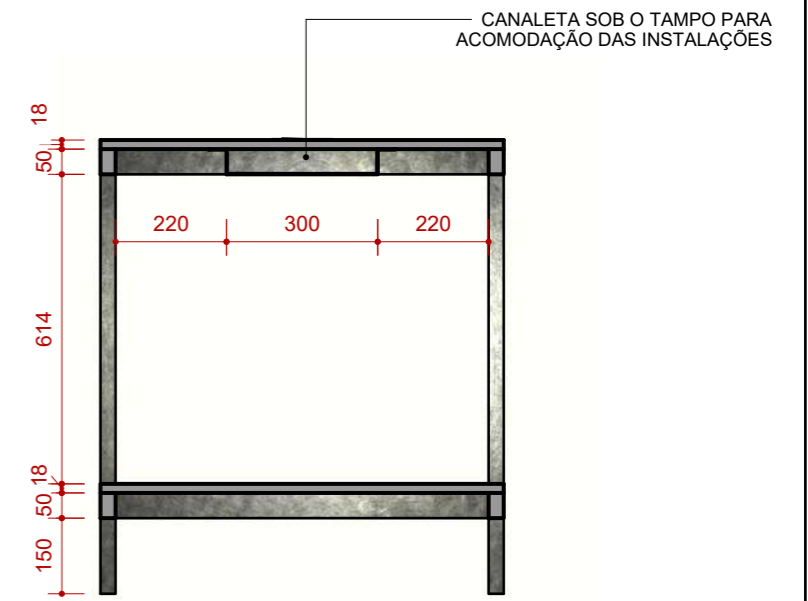

CORTE A  
ESCALA 1:20

Fecomércio PR  
Sesc Senac IFPD

Senac

OBRA: UNIDADE SENAC PARQUE SÃO LOURENÇO

CONTEÚDO: PROJETO DE MOBILIÁRIO  
DETALHAMENTO - SMBA.1

AUTOR DO PROJETO / RESPONSÁVEL TÉCNICO:  
THIAGO NAKAJI SUZUKI

PROPRIETÁRIO:  
SERVIÇO NACIONAL DE APRENDIZAGEM COMERCIAL - SENAC/PR | SERVIÇO SOCIAL DO COMÉRCIO - SESC/PR

DATA:  
set/2025

ESCALA:  
INDICADA

DESENHO:  
TNS

PRANCHA

01  
/05

TRILHO DE CORRER OCULTADO PELA ESTRUTURA

FECHAMENTOS EM MDF COR FREIJÓ 18MM

PORTAS DE CORRER APOIADAS

METALON 30X50MM COM PINTURA ELETROESTÁTICA NA COR PRETA

SMBA.2  
BALCÃO LATERAL COM PORTAS DE CORRER

SAPATAS NIVELADORAS

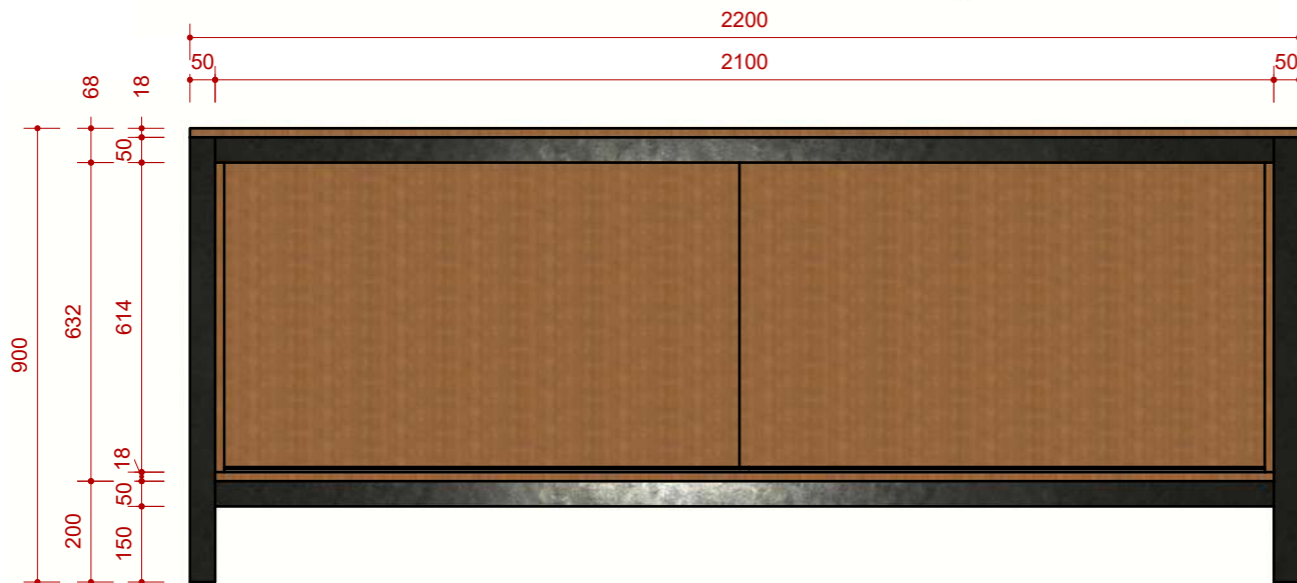

ELEVAÇÃO FRONTAL  
ESCALA 1:15

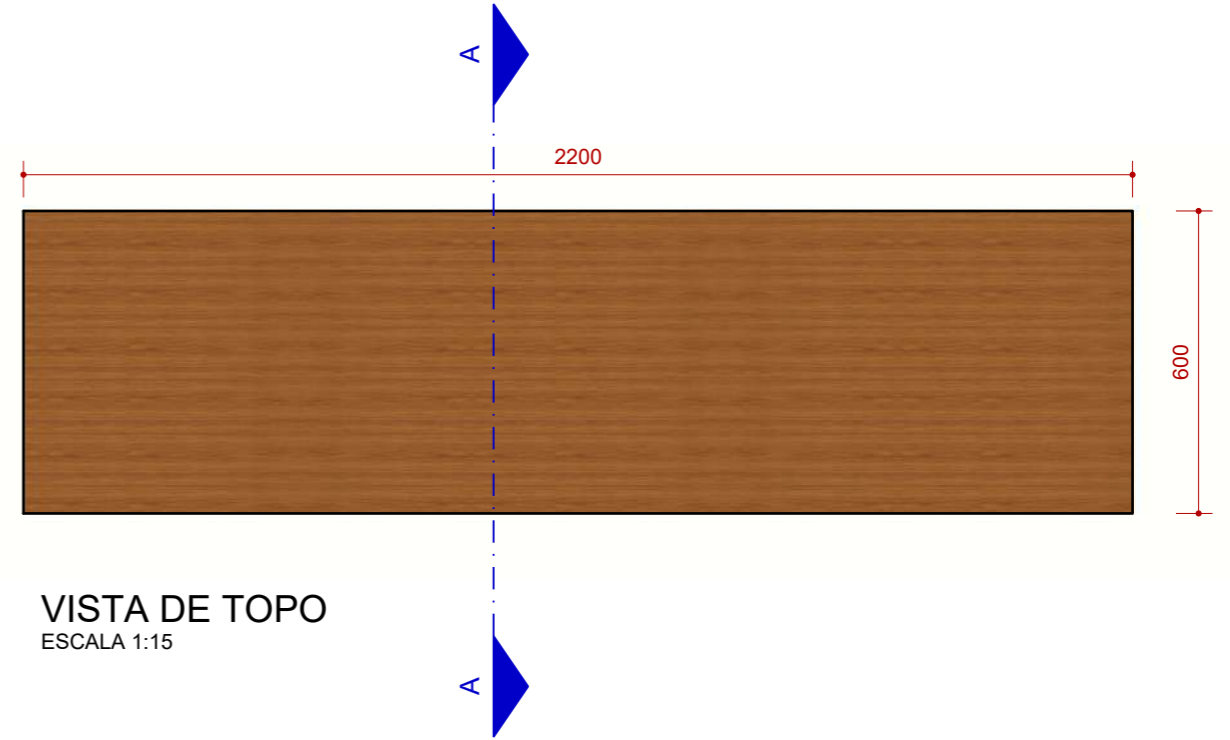

VISTA DE TOPO  
ESCALA 1:15

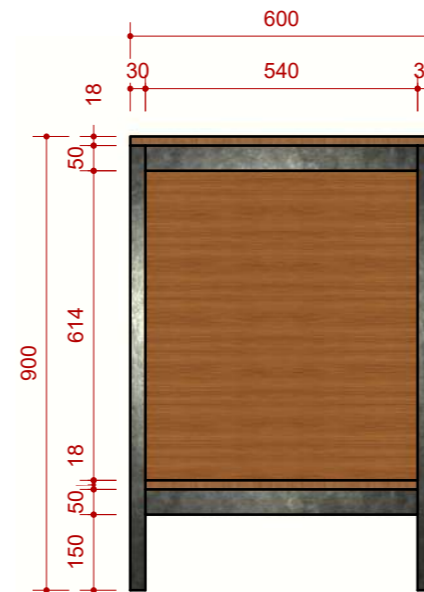

ELEVAÇÃO LATERAL  
ESCALA 1:15

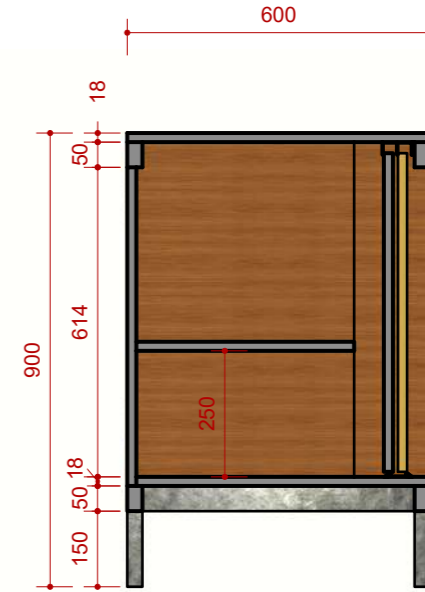

CORTE A  
ESCALA 1:20

Fecomércio PR  
Sesc Senac IFPD

Senac

OBRA: UNIDADE SENAC PARQUE SÃO LOURENÇO

CONTEÚDO: PROJETO DE MOBILIÁRIO  
DETALHAMENTO - SMBA.2

AUTOR DO PROJETO / RESPONSÁVEL TÉCNICO  
THIAGO NAKAJI SUZUKI

PROPRIETÁRIO  
SERVIÇO NACIONAL DE APRENDIZAGEM COMERCIAL - SENAC/PR | SERVIÇO SOCIAL DO COMÉRCIO - SESC/PR

DATA  
set/2025

ESCALA  
INDICADA

DESENHO  
TNS

PRANCHA

02  
/05

PRATELEIRAS EM MDF  
COR FREIJÓ 18MM

METALON 30X50MM  
COM PINTURA ELETROESTÁTICA  
NA COR PRETA

PREVER RECORTE PARA ENXAIXE

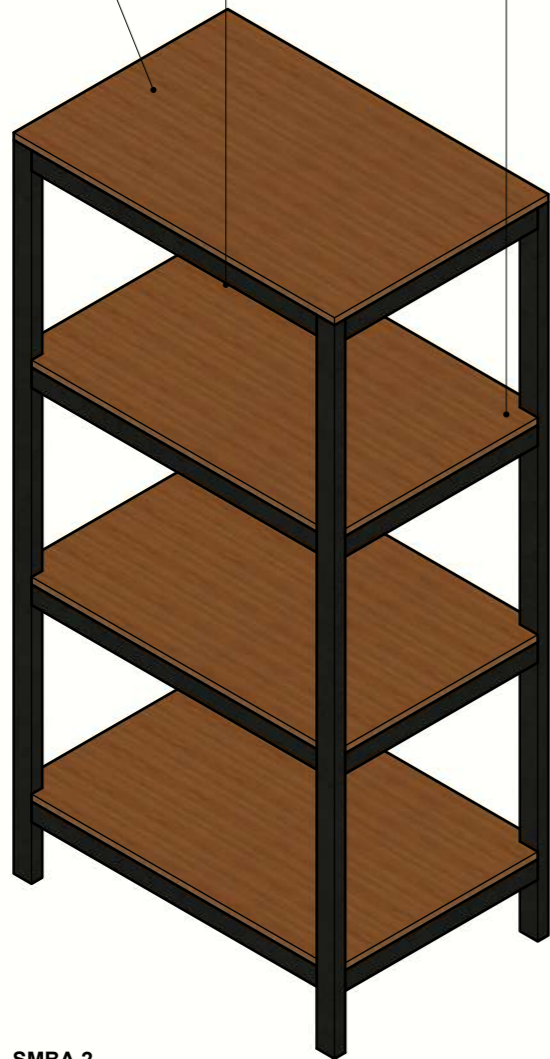

**SMBA.2**  
BALCÃO LATERAL COM  
PORTAS DE CORRER

SAPATAS NIVELADORAS

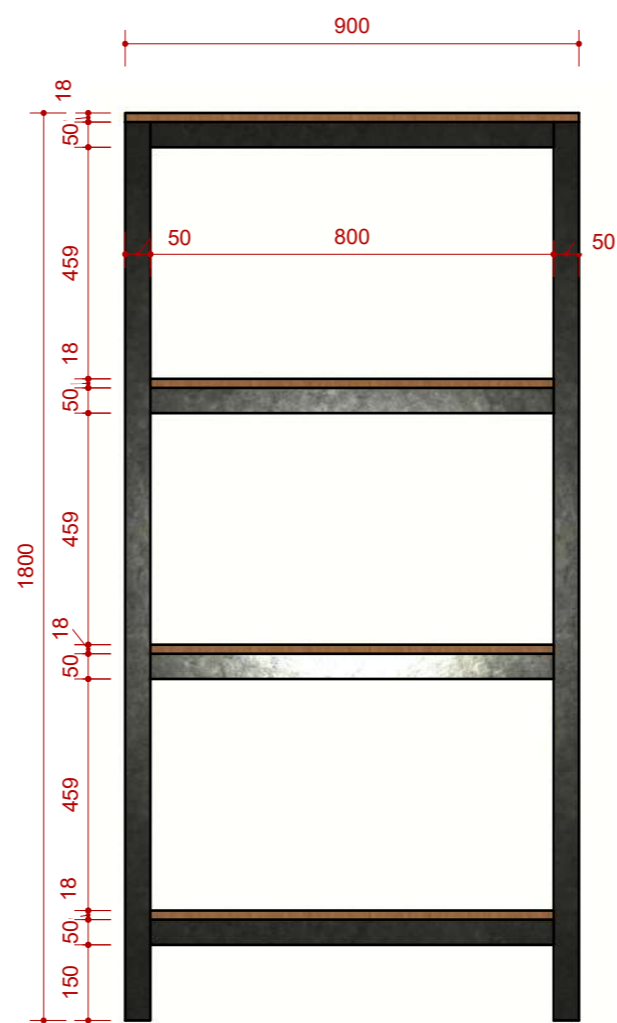

**ELEVAÇÃO FRONTAL**  
ESCALA 1:15

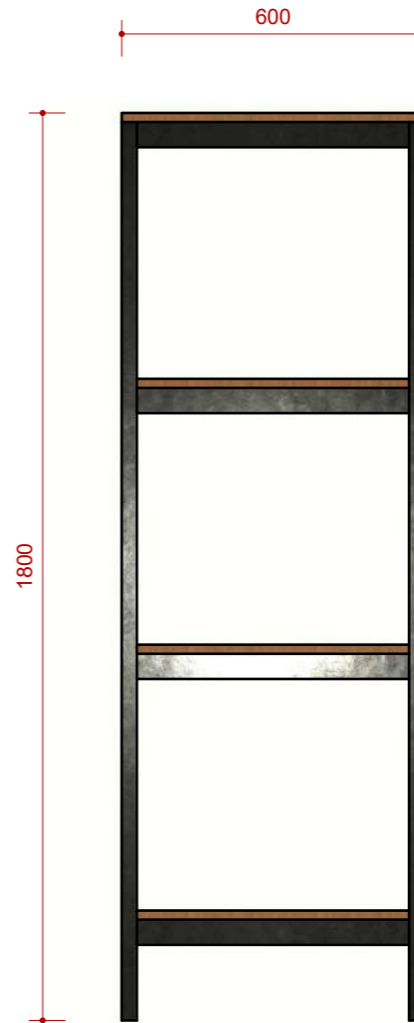

**ELEVAÇÃO LATERAL**  
ESCALA 1:15

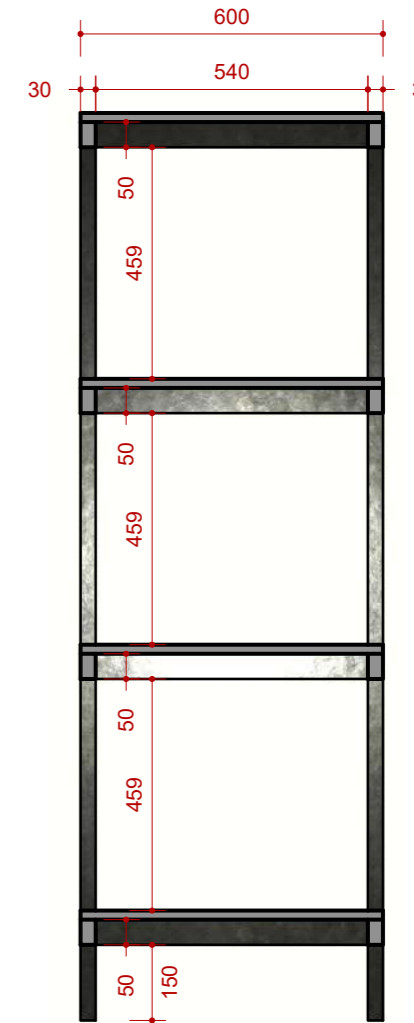

**CORTE A**  
ESCALA 1:20



OBRA: **UNIDADE SENAC PARQUE SÃO LOURENÇO**

CONTEÚDO: **PROJETO DE MOBILIÁRIO  
DETALHAMENTO - SMBA.3**

AUTOR DO PROJETO / RESPONSÁVEL TÉCNICO  
**THIAGO NAKAJI SUZUKI**

PROPRIETÁRIO  
SERVIÇO NACIONAL DE APRENDIZAGEM COMERCIAL - SENAC/PR | SERVIÇO SOCIAL DO COMÉRCIO - SESC/PR

DATA  
set/2025

ESCALA  
INDICADA

DESENHO  
TNS

PRANCHA  
**03**  
/05

TUBO EM AÇO INOX DIAMETRO 10MM

GAVETA COM CORREDIÇAS TELESCÓPICAS

PUXADOR TIPO PERFIL NA COR PRETA

2 PORTAS DE GIRO COM DOBRADIÇAS 270° COM AMORTECIMENTO

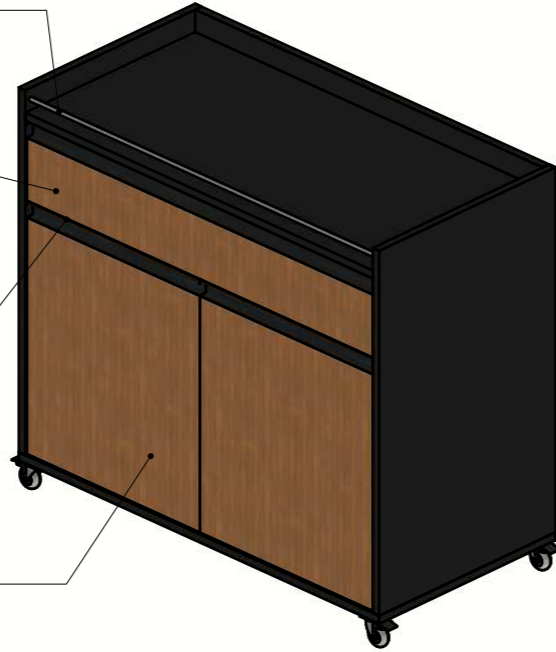

FRENTES EM MDF FREIJÓ 18MM

TAMPONAMENTO EM MDF PRETO TX 18 MM

4 RODÍZIOS COM TRAVA

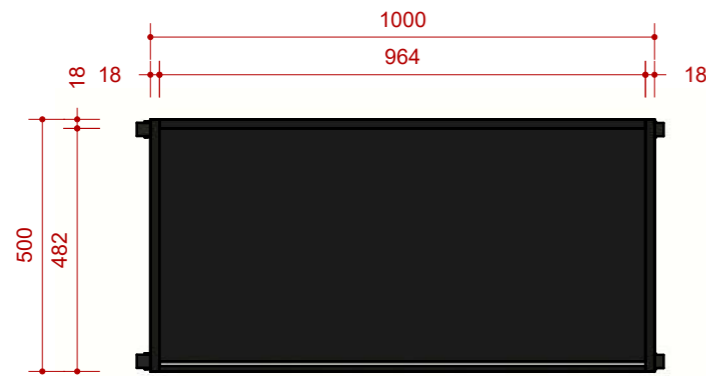

VISTA DE TOPO  
ESCALA 1:15

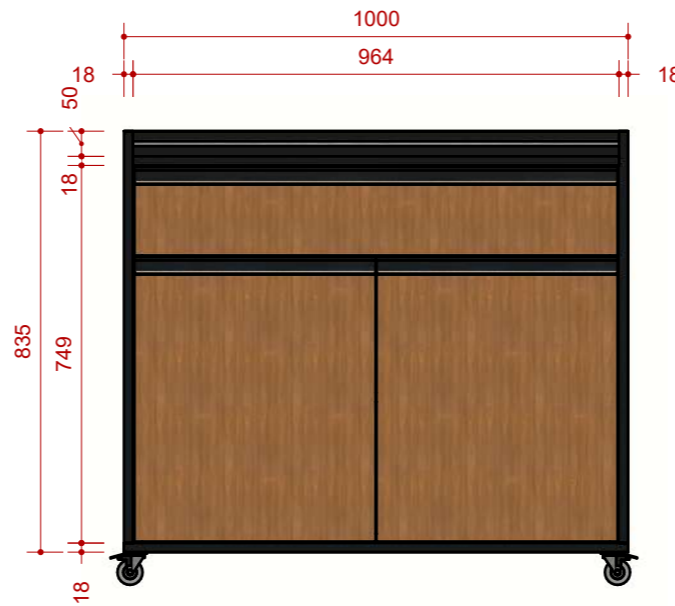

ELEVAÇÃO FRONTAL  
ESCALA 1:15

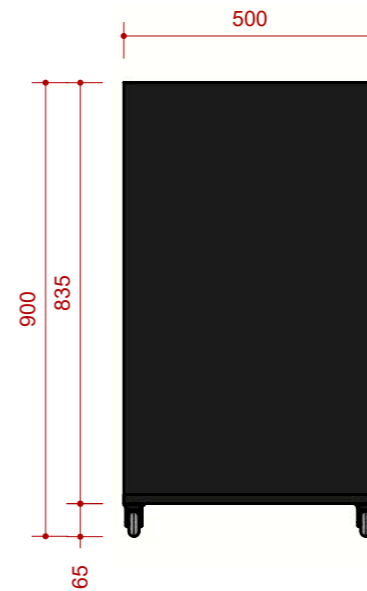

ELEVAÇÃO LATERAL  
ESCALA 1:15

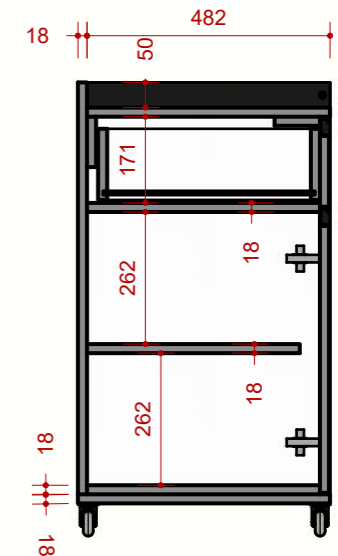

CORTE A  
ESCALA 1:20



OBRA: **UNIDADE SENAC PARQUE SÃO LOURENÇO**

CONTEÚDO: **PROJETO DE MOBILIÁRIO  
DETALHAMENTO - SMBA.4**

AUTOR DO PROJETO / RESPONSÁVEL TÉCNICO  
**THIAGO NAKAJI SUZUKI**

PROPRIETÁRIO  
SERVIÇO NACIONAL DE APRENDIZAGEM COMERCIAL - SENAC/PR | SERVIÇO SOCIAL DO COMÉRCIO - SESC/PR

DATA  
set/2025

ESCALA  
INDICADA

DESENHO  
TNS

PRANCHA  
**04**  
/05

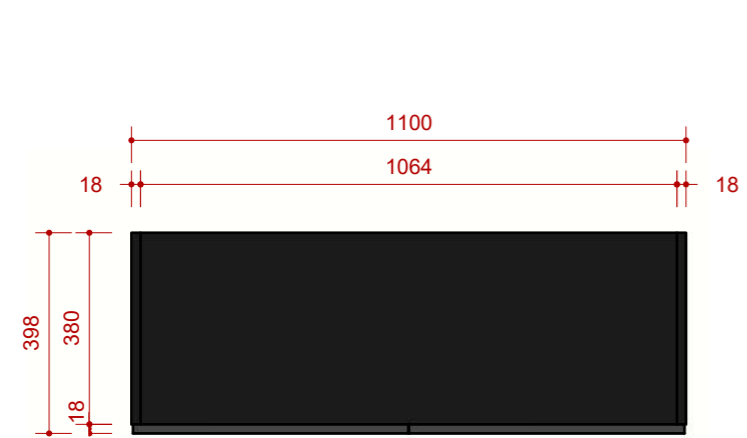
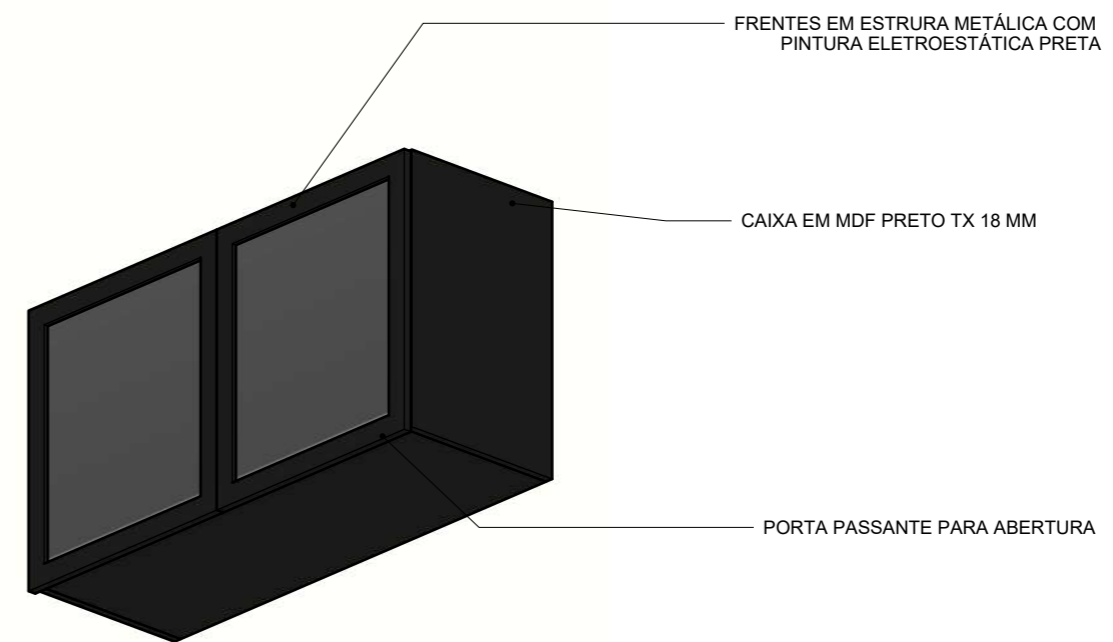
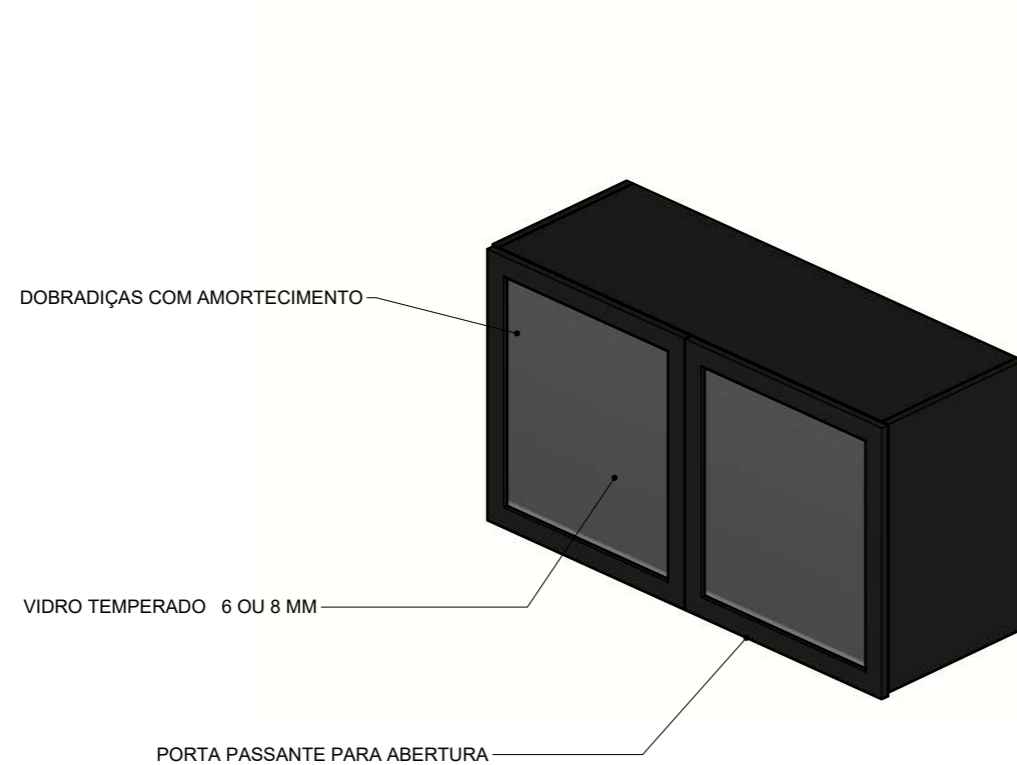

VISTA DE TOPO  
ESCALA 1:15



ELEVAÇÃO FRONTAL  
ESCALA 1:15

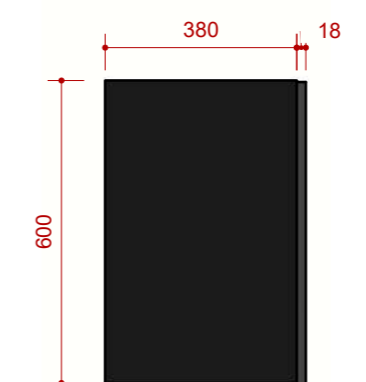

ELEVAÇÃO LATERAL  
ESCALA 1:15

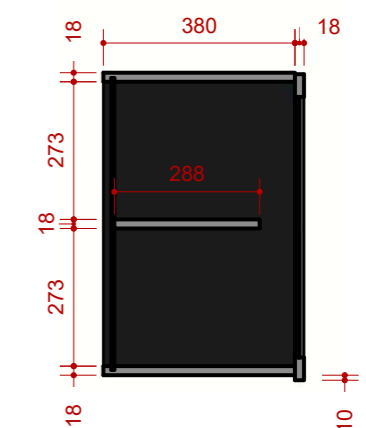

CORTE A  
ESCALA 1:20



OBRA: <b>UNIDADE SENAC PARQUE SÃO LOURENÇO</b>		
CONTEÚDO <b>PROJETO DE MOBILIÁRIO DETALHAMENTO - SMBA.5</b>		
AUTOR DO PROJETO / RESPONSÁVEL TÉCNICO THIAGO NAKAJI SUZUKI	DATA set/2025	PRANCHA <b>05</b> /05
PROPRIETÁRIO SERVIÇO NACIONAL DE APRENDIZAGEM COMERCIAL - SENAC/PR   SERVIÇO SOCIAL DO COMÉRCIO - SESC/PR	ESCALA INDICADA	DESENHO TNS